



Tribunal de Justiça Militar
do Estado de Minas Gerais

PROCESSO DE GOVERNANÇA DE TIC

Histórico de versões

ID	Data	Descrição	Responsável
1.0	18/07/2023	Criação do documento	Roselmiriam Rodrigues dos Santos

PROCESSO DE GOVERNANÇA DE TIC

1. **Objetivo:**

Este documento detalha o macroprocesso de Governança de Tecnologia da Informação e Comunicação do Tribunal de Justiça Militar de Minas Gerais.

O objetivo do artefato é instituir um instrumento para tornar transparentes os processos de governança, planejamento e gestão de tecnologia da informação e para padronizar procedimentos.

2. **Aplicabilidade**

O processo estabelecido neste documento aplica-se à governança de Tecnologia da Informação e Comunicação do TJMMG.

3. Fluxos

3.1. Governança e Gestão de TIC

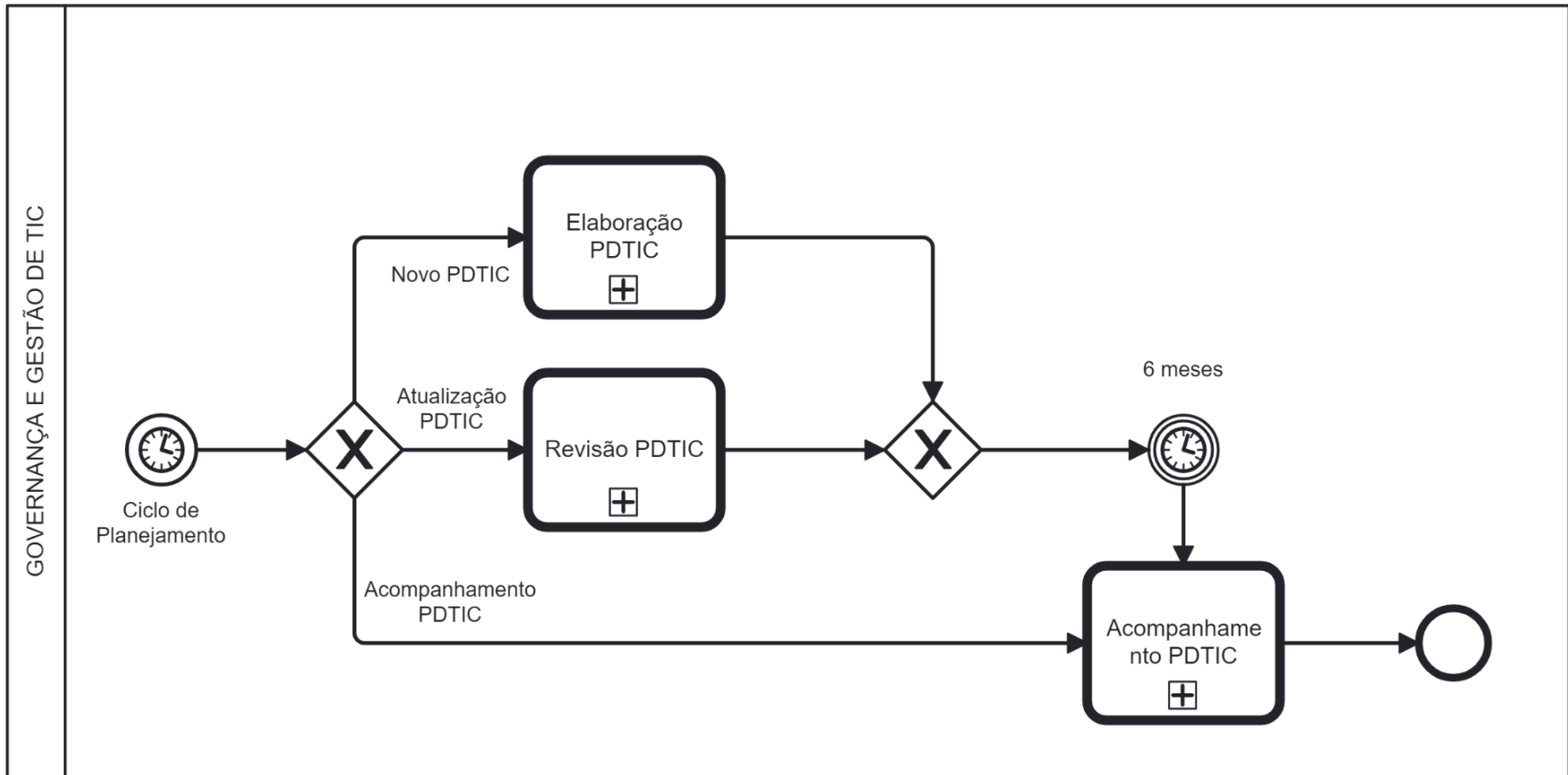

3.1.1. Elaboração do PDTIC

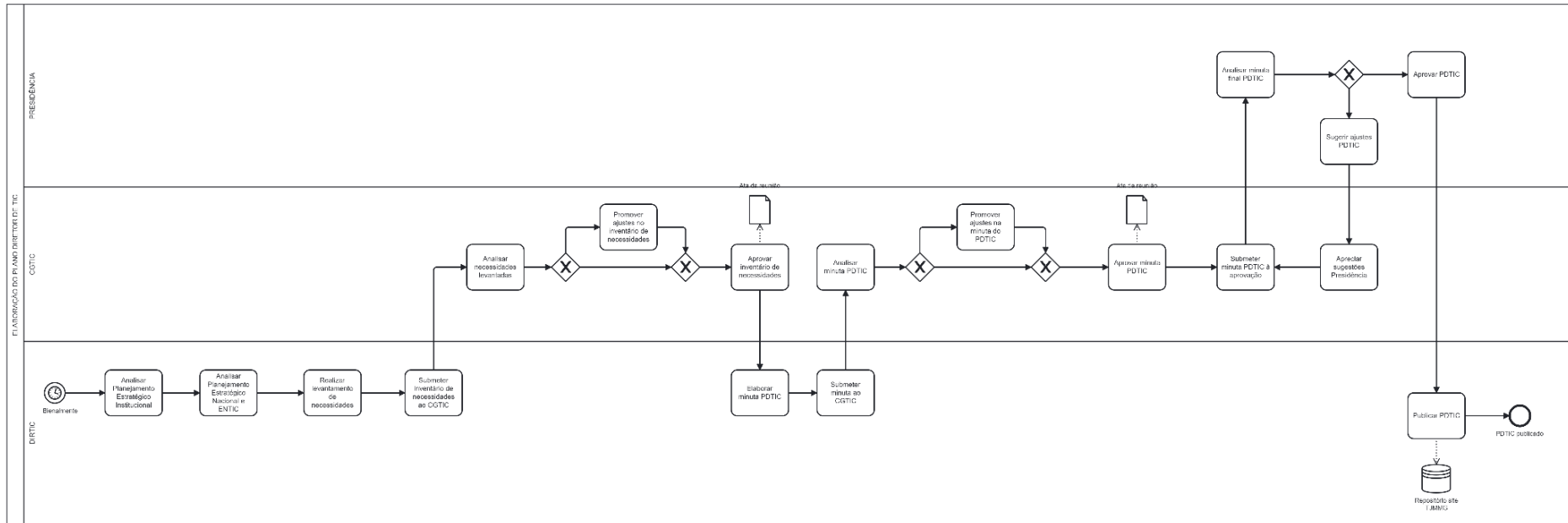

3.1.2. Revisão do PDTIC

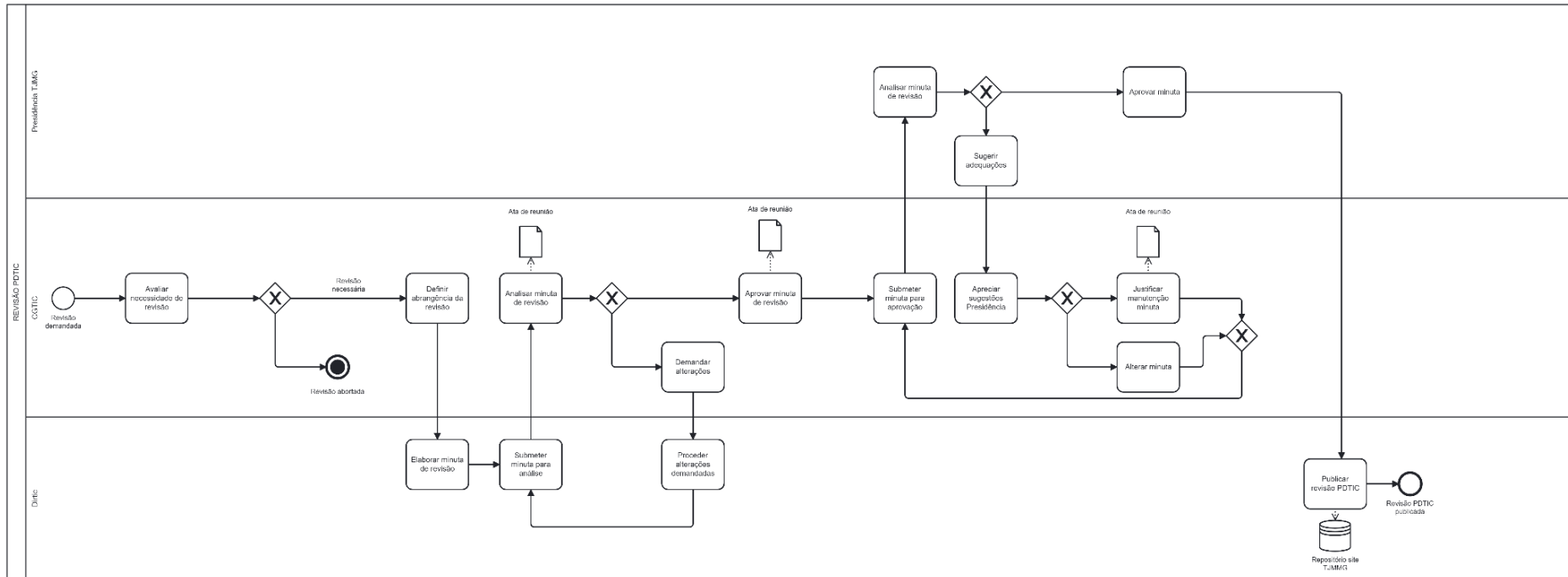



3.1.3. Acompanhamento do PDTIC

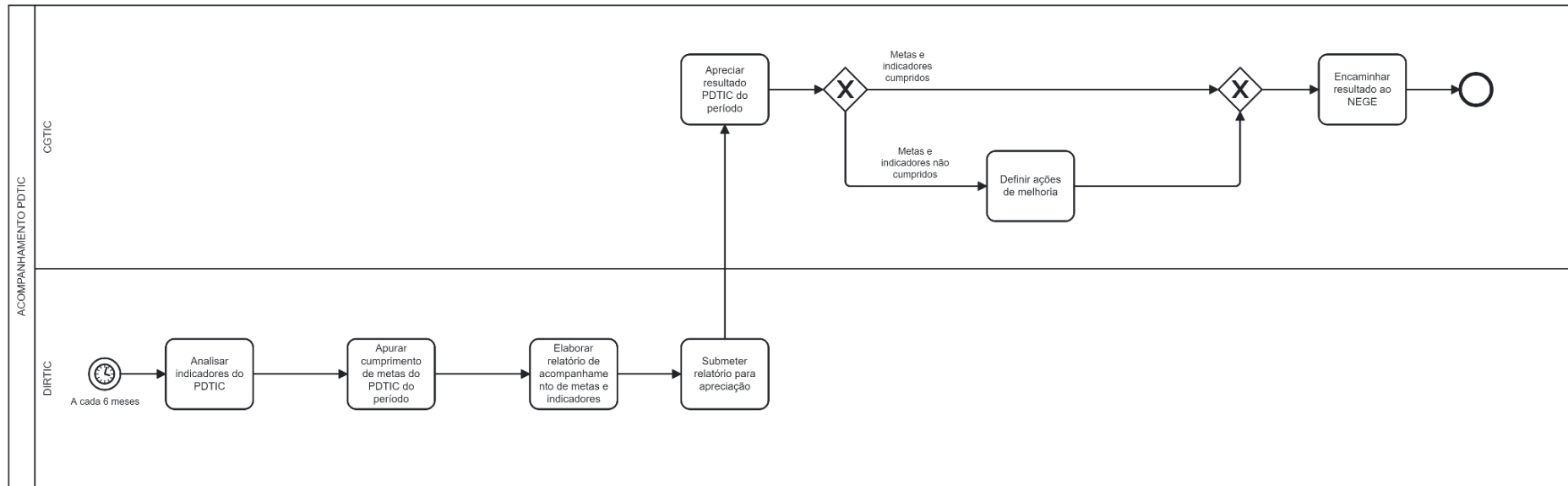



4. Descrição das atividades do processo

4.1. Governança e Gestão de TIC

Subprocesso	Elaboração PDTIC
Responsável	Comitê de Governança e Gestão de TIC - CGTIC
Entradas	Prazo do ciclo de planejamento
Procedimentos	Conforme descrito no detalhamento do subprocesso
Saídas	PDTIC elaborado

Subprocesso	Revisão PDTIC
Responsável	Comitê de Governança e Gestão de TIC - CGTIC
Entradas	Demanda de revisão
Procedimentos	Conforme descrito no detalhamento do subprocesso
Saídas	PDTIC revisado



Subprocesso	Acompanhamento PDTIC
Responsável	Comitê de Governança e Gestão de TIC - CGTIC
Entradas	Ciclo de acompanhamento iniciado
Procedimentos	Conforme descrito no detalhamento do subprocesso
Saídas	Metas e indicadores do PDTIC acompanhados

4.1.1. Fluxo Elaboração PDTIC

Atividade	Analisar Planejamento Estratégico Institucional
Responsável	Diretor(a) de TIC
Entradas	Ciclo de planejamento iniciado
Procedimentos	Verificar objetivos e indicadores do PEI que demandem serviços e recursos de TIC
Saídas	Planejamento Estratégico Institucional analisado



Atividade	Analisar Planejamento Estratégico Nacional e ENTIC
Responsável	Diretor(a) de TIC
Entradas	Ciclo de planejamento iniciado Planejamento Estratégico Institucional analisado
Procedimentos	Verificar objetivos e indicadores da ENTIC que serão contemplados pelo PDTIC
Saídas	ENTIC analisada

Atividade	Realizar levantamento de necessidades
Responsável	Diretor(a) de TIC
Entradas	Planejamento Estratégico Institucional analisado ENTIC analisada
Procedimentos	Identificar e inventariar necessidades a serem contempladas no novo ciclo do PDTIC
Saídas	Inventário de necessidades

Atividade	Submeter inventário de necessidades ao CGTIC
Responsável	Diretor(a) de TIC
Entradas	Inventário de necessidades
Procedimentos	Encaminhar inventário de necessidades para análise do CGTIC em reunião
Saídas	Inventário de necessidades Convocação de reunião do CGTIC



Atividade	Analisar necessidades levantadas
Responsável	CGTIC
Entradas	Inventário de necessidades
Procedimentos	Analisar inventário de necessidades e deliberar em reunião
Saídas	Ata de reunião do CGTIC

Atividade	Promover ajustes no inventário de necessidades
Responsável	CGTIC
Entradas	Inventário de necessidades
Procedimentos	Indicar ajustes necessários no inventário de necessidades
Saídas	Ata de reunião do CGTIC

Atividade	Aprovar inventário de necessidades
Responsável	CGTIC
Entradas	Inventário de necessidades
Procedimentos	Aprovar inventário de necessidades
Saídas	Ata de reunião do CGTIC Inventário de necessidades aprovado



Atividade	Elaborar minuta PDTIC
Responsável	Diretor(a) de TIC
Entradas	Inventário de necessidades aprovado
Procedimentos	Elaborar minuta do PDTIC de acordo com modelo
Saídas	Minuta do PDTIC

Atividade	Submeter minuta do PDTIC ao CGTIC
Responsável	Diretor(a) de TIC
Entradas	Minuta do PDTIC
Procedimentos	Encaminhar minuta do PDTIC para análise do CGTIC em reunião
Saídas	Minuta do PDTIC Convocação de reunião do CGTIC

Atividade	Analisar minuta PDTIC
Responsável	CGTIC
Entradas	Minuta do PDTIC
Procedimentos	Analisar minuta do PDTIC e deliberar em reunião
Saídas	Ata de reunião do CGTIC



Atividade	Promover ajustes na minuta PDTIC
Responsável	CGTIC
Entradas	Minuta do PDTIC
Procedimentos	Indicar ajustes necessários na minuta PDTIC
Saídas	Ata de reunião do CGTIC

Atividade	Aprovar minuta PDTIC
Responsável	CGTIC
Entradas	Minuta do PDTIC
Procedimentos	Aprovar minuta do PDTIC
Saídas	Ata de reunião do CGTIC Minuta PDTIC aprovada

Atividade	Submeter minuta do PDTIC à aprovação
Responsável	CGTIC
Entradas	Minuta do PDTIC aprovada pelo CGTIC
Procedimentos	Encaminhar minuta do PDTIC para análise do Presidente
Saídas	Encaminhamento da Minuta do PDTIC aprovada para Presidência



Atividade	Analisar minuta final PDTIC
Responsável	Presidência
Entradas	Minuta do PDTIC aprovada pelo CGTIC
Procedimentos	Analisar minuta do PDTIC
Saídas	Minuta do PDTIC analisada pela Presidência

Atividade	Sugerir ajustes PDTIC
Responsável	Presidência
Entradas	Minuta do PDTIC aprovada pelo CGTIC
Procedimentos	Indicar ajustes necessários na minuta do PDTIC
Saídas	Indicação de ajustes na minuta do PDTIC analisada pela Presidência

Atividade	Apreciar sugestões Presidência
Responsável	CGTIC
Entradas	Indicação de ajustes na minuta do PDTIC analisada pela Presidência
Procedimentos	Analisar e deliberar sobre sugestões da Presidência quanto à minuta do PDTIC
Saídas	Ata de reunião do CGTIC



Atividade	Aprovar PDTIC
Responsável	Presidência
Entradas	Minuta do PDTIC aprovada pelo CGTIC
Procedimentos	Realizar aprovação final do PDTIC
Saídas	Despacho do Presidente aprovando o PDTIC

Atividade	Publicar PDTIC
Responsável	Diretor(a) de TIC
Entradas	PDTIC aprovado pelo Presidente
Procedimentos	Solicitar publicação do PDTIC no repositório de TIC no site do TJMMG
Saídas	PDTIC publicado no site do TJMMG

4.1.2. Fluxo Revisão PDTIC

Atividade	Avaliar necessidade de revisão
Responsável	CGTIC
Entradas	Demanda de revisão PDTIC
Procedimentos	Analisar se requisitos para revisão estão presentes
Saídas	Necessidade de revisão do PDTIC analisada



Fork	Revisão abortada
Responsável	CGTIC
Entradas	Necessidade de revisão do PDTIC analisada
Procedimentos	Analisar se requisitos para revisão estão presentes
Saídas	Necessidade de revisão do PDTIC não identificada Processo de revisão finalizado

Fork	Revisão necessária
Responsável	CGTIC
Entradas	Necessidade de revisão do PDTIC analisada
Procedimentos	Analisar se requisitos para revisão estão presentes
Saídas	Necessidade de revisão do PDTIC identificada

Atividade	Definir abrangência da revisão
Responsável	CGTIC
Entradas	Necessidade de revisão do PDTIC identificada
Procedimentos	Analisar o alcance da revisão
Saídas	Abrangência da revisão definida



Atividade	Elaborar minuta revisão
Responsável	Diretor(a) de TIC
Entradas	Abrangência da revisão definida
Procedimentos	Elaborar minuta de revisão do PDTIC de acordo com modelo
Saídas	Minuta de revisão do PDTIC

Atividade	Submeter minuta para análise
Responsável	Diretor(a) de TIC
Entradas	Minuta de revisão do PDTIC
Procedimentos	Encaminhar minuta de revisão do PDTIC para análise do CGTIC em reunião
Saídas	Minuta de revisão do PDTIC Convocação de reunião do CGTIC

Atividade	Analisar minuta revisão
Responsável	CGTIC
Entradas	Minuta de revisão do PDTIC
Procedimentos	Analisar minuta de revisão do PDTIC e deliberar em reunião
Saídas	Ata de reunião do CGTIC



Atividade	Demandar alterações
Responsável	CGTIC
Entradas	Deliberação do CGTIC sobre minuta de revisão do PDTIC
Procedimentos	Indicar ajustes necessários na minuta de revisão do PDTIC
Saídas	Ata de reunião do CGTIC

Atividade	Proceder alterações
Responsável	Diretor(a) de TIC
Entradas	Deliberação do CGTIC sobre minuta de revisão do PDTIC
Procedimentos	Proceder ajustes necessários na minuta de revisão do PDTIC
Saídas	Minuta de revisão do PDTIC ajustada Encaminhamento ao CGTIC

Atividade	Aprovar minuta de revisão
Responsável	CGTIC
Entradas	Minuta de revisão do PDTIC
Procedimentos	Aprovar minuta do PDTIC
Saídas	Ata de reunião do CGTIC Minuta de revisão PDTIC aprovada



Atividade	Submeter minuta para aprovação
Responsável	CGTIC
Entradas	Minuta de revisão do PDTIC aprovada pelo CGTIC
Procedimentos	Encaminhar minuta de revisão do PDTIC para análise do Presidente
Saídas	Encaminhamento da Minuta de revisão do PDTIC aprovada para Presidência

Atividade	Analisar minuta de revisão
Responsável	Presidência
Entradas	Minuta de revisão do PDTIC aprovada pelo CGTIC
Procedimentos	Analisar minuta de revisão do PDTIC
Saídas	Minuta de revisão do PDTIC analisada pela Presidência

Atividade	Sugerir adequações
Responsável	Presidência
Entradas	Minuta de revisão do PDTIC aprovada pelo CGTIC
Procedimentos	Indicar ajustes necessários na minuta do PDTIC
Saídas	Indicação de ajustes na minuta de revisão do PDTIC analisada pela Presidência



Atividade	Apreciar sugestões Presidência
Responsável	CGTIC
Entradas	Indicação de ajustes na minuta de revisão do PDTIC analisada pela Presidência
Procedimentos	Analisar e deliberar sobre sugestões da Presidência quanto à minuta de revisão do PDTIC
Saídas	Ata de reunião do CGTIC

Atividade	Justificar manutenção minuta
Responsável	CGTIC
Entradas	Minuta de revisão do PDTIC analisada pela Presidência com sugestões de alteração
Procedimentos	Analisar e deliberar sobre sugestões da Presidência quanto à minuta de revisão do PDTIC Indicação de motivos pelos quais a minuta de revisão do PDTIC deve permanecer como encaminhada para a Presidência
Saídas	Ata de reunião do CGTIC

Atividade	Alterar minuta
Responsável	CGTIC
Entradas	Minuta de revisão do PDTIC analisada pela Presidência com sugestões de alteração
Procedimentos	Determinar alterações na minuta de revisão do PDTIC conforme sugestões da Presidência
Saídas	Ata de reunião do CGTIC Encaminhamento da minuta de revisão do PDTIC alterada para Presidência



Atividade	Aprovar minuta
Responsável	Presidência
Entradas	Minuta de revisão do PDTIC aprovada pelo CGTIC
Procedimentos	Realizar aprovação final da revisão do PDTIC
Saídas	Despacho do Presidente aprovando a revisão do PDTIC

Atividade	Publicar revisão PDTIC
Responsável	Diretor(a) de TIC
Entradas	Revisão do PDTIC aprovada pelo Presidente
Procedimentos	Solicitar publicação do PDTIC revisado no repositório de TIC no site do TJMMG
Saídas	PDTIC revisado publicado no site do TJMMG

4.1.3. Fluxo Acompanhamento PDTIC

Atividade	Analisar indicadores do PDTIC
Responsável	Diretor(a) de TIC
Entradas	Início do ciclo de acompanhamento do PDTIC
Procedimentos	Analisar quais indicadores devem ser acompanhados no ciclo
Saídas	Indicadores PDTIC analisados



Atividade	Apurar cumprimento de metas do PDTIC no período
Responsável	Diretor(a) de TIC
Entradas	Indicadores PDTIC analisados
Procedimentos	Medir indicadores e comparar com as metas estabelecidas para cada um
Saídas	Cumprimento de metas do PDTIC avaliado

Atividade	Elaborar relatório de acompanhamento de metas e indicadores
Responsável	Diretor(a) de TIC
Entradas	Indicadores PDTIC analisados Cumprimento de metas do PDTIC avaliado
Procedimentos	Elaborar relatório informando indicadores, metas alcançadas e não alcançadas, justificativas para o não alcance de metas e sugestões de melhoria nos resultados
Saídas	Relatório de acompanhamento do PDTIC elaborado

Atividade	Submeter relatório para apreciação
Responsável	Diretor(a) de TIC
Entradas	Relatório de acompanhamento do PDTIC
Procedimentos	Encaminhar Relatório de acompanhamento do PDTIC para análise do CGTIC em reunião
Saídas	Relatório de acompanhamento do PDTIC Convocação de reunião do CGTIC



Atividade	Apreciar resultado PDTIC do período
Responsável	CGTIC
Entradas	Relatório de acompanhamento do PDTIC
Procedimentos	Analisar e deliberar sobre indicadores e metas constantes do Relatório de acompanhamento do PDTIC
Saídas	Ata de reunião do CGTIC

Atividade	Apreciar resultado PDTIC do período
Responsável	CGTIC
Entradas	Relatório de acompanhamento do PDTIC
Procedimentos	Analisar e deliberar sobre indicadores e metas constantes do Relatório de acompanhamento do PDTIC
Saídas	Ata de reunião do CGTIC

Fork	Metas e indicadores cumpridos
Responsável	CGTIC
Entradas	Relatório de acompanhamento do PDTIC informando atingimento de metas
Procedimentos	Analisar indicadores, metas e sugestões constantes do Relatório de acompanhamento do PDTIC
Saídas	Ata de reunião Relatório de acompanhamento do PDTIC analisado



Fork	Metas e indicadores não cumpridos
Responsável	CGTIC
Entradas	Relatório de acompanhamento do PDTIC informando não atingimento de metas
Procedimentos	Analisar indicadores, metas e sugestões constantes do Relatório de acompanhamento do PDTIC
Saídas	Necessidade de definição de ações de melhoria identificadas

Atividade	Definir ações de melhoria
Responsável	CGTIC
Entradas	Relatório de acompanhamento do PDTIC informando não atingimento de metas
Procedimentos	Definir ações de melhoria para atingimento de metas constantes do Relatório de acompanhamento do PDTIC
Saídas	Plano de ação Ata de reunião Relatório de acompanhamento do PDTIC analisado

Atividade	Encaminhar resultado ao NEGE
Responsável	CGTIC
Entradas	Relatório de acompanhamento do PDTIC
Procedimentos	Encaminhar o Relatório de acompanhamento do PDTIC com as considerações do CGTIC
Saídas	Relatório de acompanhamento do PDTIC encaminhado ao NEGE